

**Produktinformation**  
**Anbindungsvarianten Drucker Typ 6761-11**  
**an System MAK 3002 und MAK 3001**



**PI 050406**

## Inhalt

- ➔ **Variante 1, System MAK 3002**  
Für Controller MAK 3002 (2MByte Version), Typ 6731-10 Ser.A, 6741-10 Ser.A  
Anschluss direkt an RS 232 des Controllers
- ➔ **Variante 2, System MAK 3002**  
Für Controller MAK 3002 (2MByte Version), Typ 6731-10 Ser.A, 6741-10 Ser.A  
Anschluss über 3fach RS 232/P-NET Konverter, Typ 4386-6/7
- ➔ **Variante 3, System MAK 3002**  
Für Controller MAK 3002 (1MByte und 2MByte Version), Typ 6731-10, 6741-10  
Anschluss über RS 232/P-NET Konverter, Typ 4386-4 P005
- ➔ **Variante 4, System MAK 3002 plus**  
Anschluss direkt an RS 232 des Controllers MAK 3002 plus, Typ 6744-10
- ➔ **Variante 5, System MAK 3002 plus**  
Anschluss über RS 232 x 3/P-NET Konverter, Einschub, Typ 6757-106
- ➔ **Variante 6, System MAK 3001**  
Anschluss über RS 232/P-NET Konverter, Typ 4386-4 P005
  
- ➔ **Anlage 1:**  
Eichfähiger Druckerbetrieb
- ➔ **Anlage 2:**  
Einstellung der Konverter-Adresse für MAK 3001 oder MAK 3002

## Anschlussplan Thermodrucker 6761-11 Variante 1:

- Controller MAK 3002 (nur für Ser. A mit 2 MB ab Programmversion MAK 2.43)
- Anschluss an RS 232-Schnittstelle

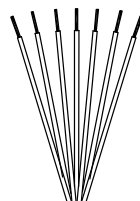
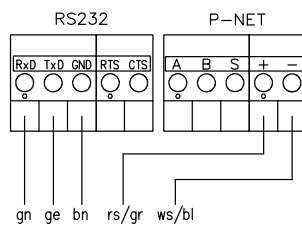
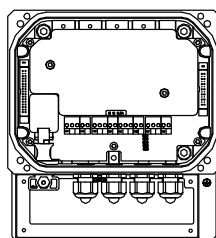

Anschluss an RS232  
Schnittstelle am Controller

gn	—	RxD
ge	—	TxD
bn	—	GND
rs/gr	—	UB+
ws/bl	—	UB-

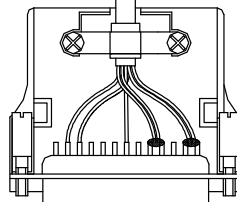
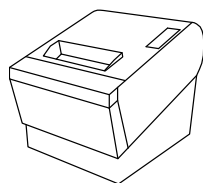

eng0015.dwg



## Anschlussplan Thermodrucker 6761-11 Variante 3:

Controller MAK

- Version 1 MB + 2 MB (Ser. A) ab Programmversion MAK 1.41/2.41
- Anschluss an Feldbus P-NET über RS232/P-NET Konverter Typ 4386-4 P005, Bestellnummer: 219688

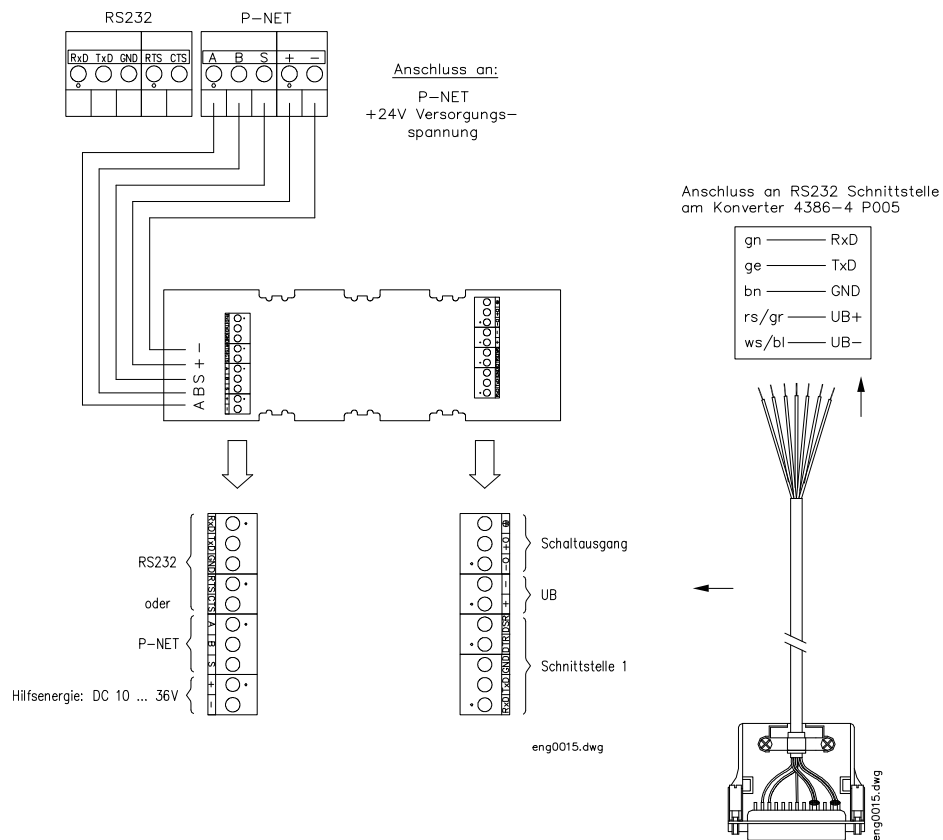

In der Controller Konfiguration Drucker 6761-10 einstellen (für die 2 MB Versionen nicht vorteilhaft, da eingeschränkter Funktionsumfang!! Es stehen nur die Funktionen der Drucker-Vorgängermodelle zur Verfügung)

Deshalb - wenn möglich - Anschluss nach Variante 1 wählen.

Einstellung der Konverteradresse siehe Anlage 2.

## Anschlussplan Thermodrucker 6761-11 Variante 4:

- Controller MAK 3002 plus ab Programmversion 2.43
- Anschluss an RS 232-Schnittstelle

**Achtung!**  
Stromversorgung von System MAK 3002 inkl. Drucker muss über Vorschaltgerät Typ 6781-11 erfolgen.

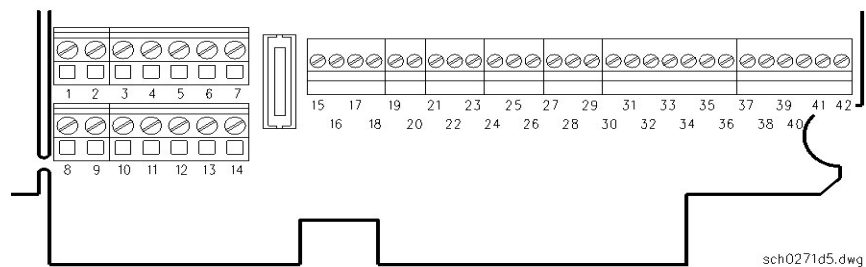

### Anschluss an RS 232-Schnittstelle am MAK plus Controller:

Vorschaltgerät 6781-11	Controller 6744-10	Drucker 6761-11
Klemme	Klemmen Nr.	Signal Aderfarbe
	40	RxD gn
	38	TxD ge
	41	GND bn
-	mit Lüsterklemme verbinden	0 V ws/bl
+		+24 V rs/gr
S	5	P-NET S
B	4	P-NET B
A	3	P-NET A
-UB	2	Bordnetz-
+UB	1	Bordnetz +

zu den übrigen MAK 3002 Systemkomponenten

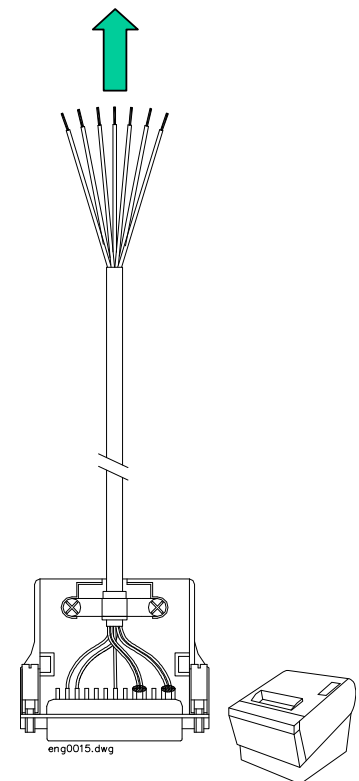

## Anschlussplan Thermodrucker 6761-11 Variante 5:

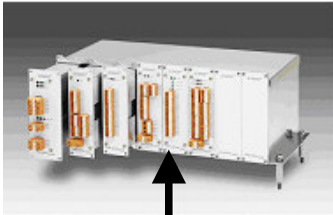

MAK 3002 plus

- Anschluss an RS 232 / P-NET Konverter, Einschub Typ 6757-106

### RS 232 Schnittstelle/Port 0: X601 – X607

#### Klemmenbezeichnung:

X601 (+24 V) → rs/gr  
 X602 (RxD) → gn  
 X603 (TxD) → ge  
 X604 (RTS)  
 X605 (CTS)  
 X606 (GND) → bn+ws/bl

### RS 232 Schnittstelle/Port 1: X608 – X614

#### Klemmenbezeichnung:

X608 (+24 V) → rs/gr  
 X609 (RxD) → gn  
 X610 (TxD) → ge  
 X611 (RTS)  
 X612 (CTS)  
 X613 (GND) → bn+ws/bl

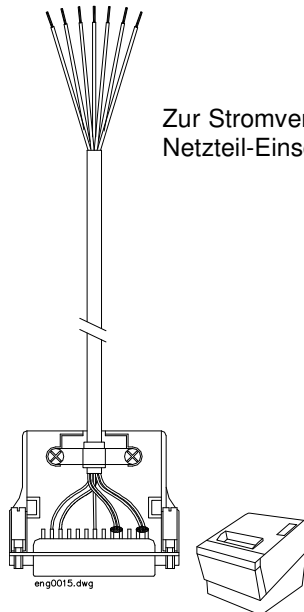
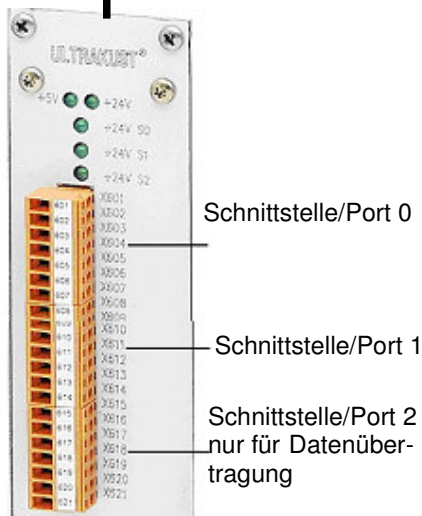

Zur Stromversorgung des Druckers, Typ 6761-11 muss der Netzteil-Einschub, Typ 6757-101 eingesetzt werden.

Der Drucker Typ 6761-11 kann entweder an Schnittstelle/Port 0 oder an Schnittstelle/Port 1 angeschlossen werden.

Bei der Druckerkonfiguration muss der jeweilige Port (Port 0 oder Port 1) angegeben werden.

# Anschlussplan Thermodrucker 6761-11 Variante 6:

➤ Anschluss an MAK 3001 **FEIN** oder **EMMA** ab Softwareversion 2.35



**EMMA**



**FEIN**

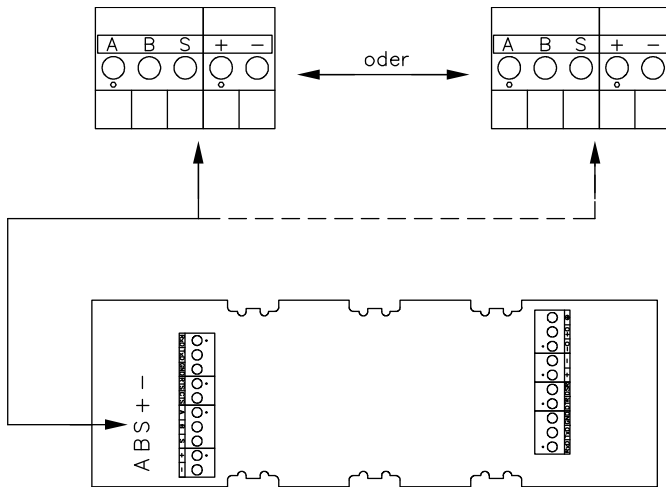

Anschluss am Konverter für  
MAK 3001 (Typ 4386-4 / P005)

gn	—	RxD
ge	—	TxD
bn	—	GND
rs/gr	—	UB+
ws/bl	—	UB-

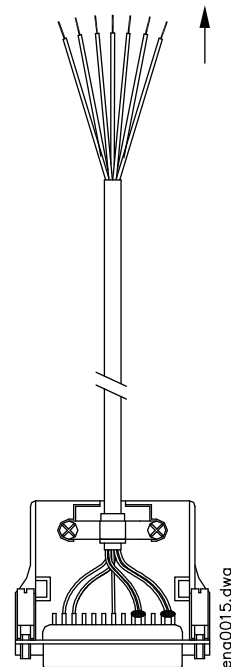

eng0015.dwg

Einstellung der Konverteradresse für MAK 3001 siehe Anlage 2.

## Anlage 1: Eichfähiger Druckerbetrieb

- ➔ Hierzu darf die Leitungslänge der RS 232 Schnittstelle zwischen Drucker und Ausgabegerät (Controller oder Konverter) **5 m nicht überschreiten**.
- ➔ Maximal sind an dieser Schnittstelle 15 m möglich (**über 5 m nicht eichfähig**). Dies gilt für MAK 3001, MAK 3002 und MAK 3002plus.
- ➔ Um größere Strecken (bis 1200 m) zu überbrücken und/oder die Eichfähigkeit zu gewährleisten, muss ein Konverter zwischengeschaltet werden.

### Achtung:

Bei Konverter Typ 4386-4 P005 eingeschränkter Funktionsumfang! Es stehen nur die Funktionen der Drucker-Vorgängermodelle zur Verfügung.

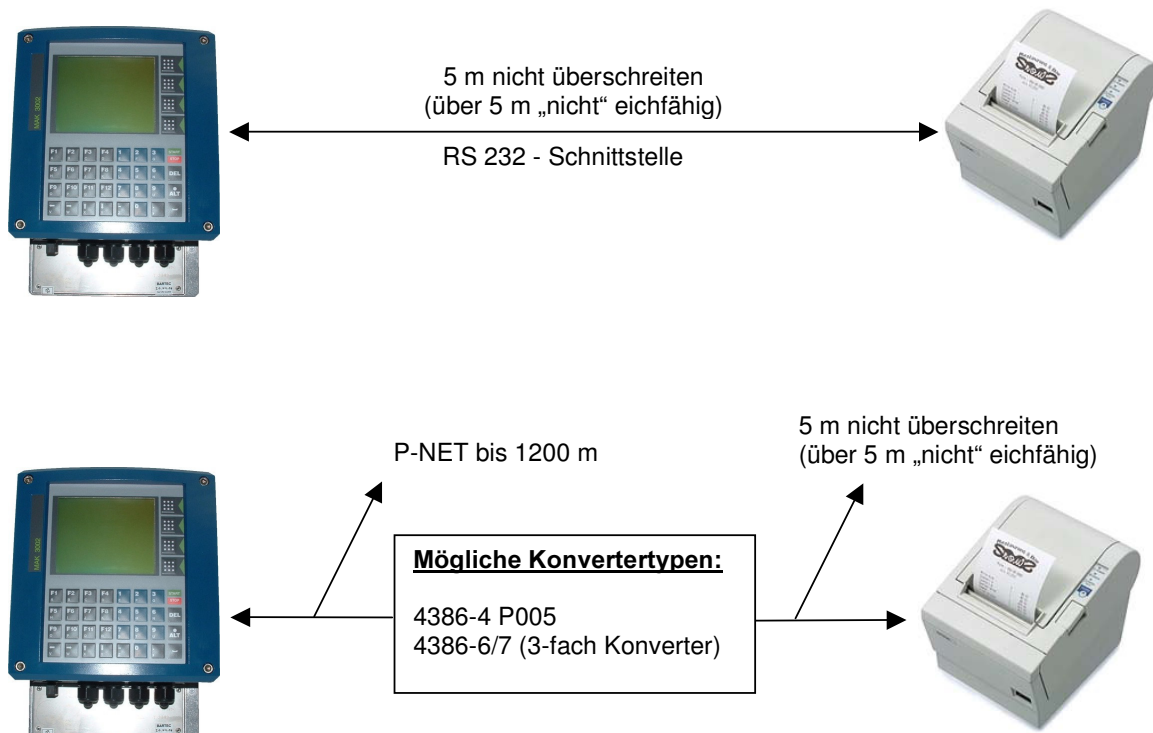

## Anlage 2: Einstellung der Adresse

### ➔ Konverter Typ 4386-4 P005 für Druckeranbindung

➔ ❖ Adresse 15 für MAK 3001 (Variante 6)

➔ ❖ Adresse 40 für MAK 3002 (Variante 3)

➔ Durch Messen zwischen RTS und CTS kann festgestellt werden, welche Adresse der Konverter hat.

➔ (Minus) - 8 V = Adresse 15 / MAK 3001

➔ (Plus) + 8 V = Adresse 40 / MAK 3002

➔ Ändern der Adresse (jederzeit wiederholbar):

- 1.) Versorgungsspannung ausschalten
- 2.) Drahtbrücke zwischen Klemmen RTS und CTS legen
- 3.) Versorgungsspannung einschalten (Adresse wird bei Initialisieren des Konverters gewechselt)
- 4.) Drahtbrücke entfernen
- 5.) Durch erneute Spannungsmessung den erfolgreichen Adresswechsel prüfen

